

A-LAS Serie

► A-LAS-34/90

- Anschlussmöglichkeit an die Kontrollelektroniken AGL3, AGL4, AGL4-HS, AGL-DIF, SI-CON4, SI-CON11, SI-CON34 und SI-CON84
- Verschiedene Blenden verfügbar
- Messbereich bis 30 mm
- Schutzart IP67
- Sichtbares rotes Laserlicht
- Robustes, industrietaugliches Aluminiumgehäuse
- Optikabdeckung aus kratzfestem Glas
- Fremdlichtunempfindlich durch Interferenzfilter

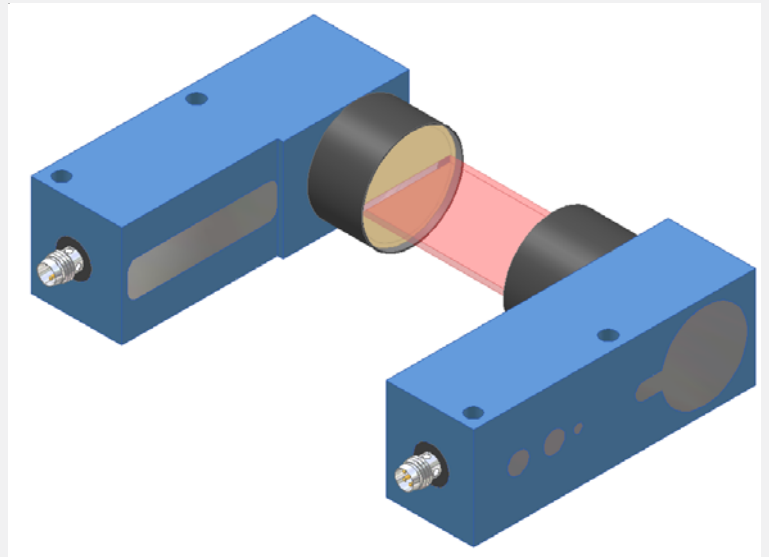

Aufbau

Produktbezeichnung:

A-LAS-34/90-(Blende)-T (= Sender)

A-LAS-34/90-(Blende)-R (= Empfänger)

Empfohlene Blendenkombinationen:

Sender: AxB (mm)	+	Empfänger: AxB (mm)
30 x 2	+	30 x 0.5
25 x 2	+	25 x 0.3
20 x 2	+	20 x 0.3
10 x 2	+	10 x 0.3
5 x 2	+	5 x 0.3

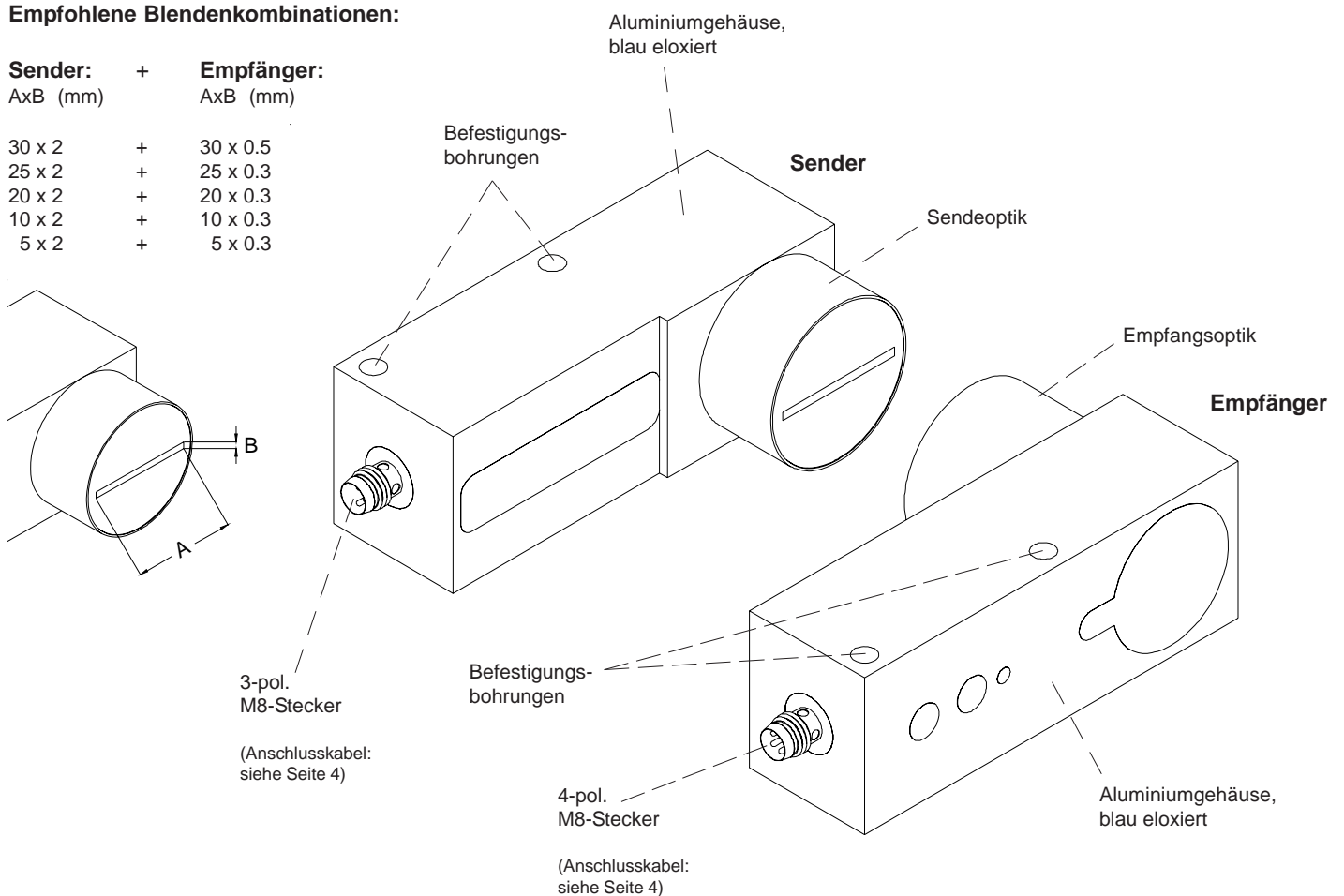



Technische Daten

Typ	A-LAS-34/90
Laser	Halbleiterlaser, 670 nm, DC-Betrieb, 1 mW max. opt. Leistung, Laserklasse 2 gemäß DIN EN 60825. Für den Einsatz sind daher keine zusätzlichen Schutzmaßnahmen erforderlich.
max. Reichweite	blendenabhängig (bei 2 mm breiter Senderblende: max. 3 m, bei 0.3 mm breiter Senderblende max. 0.3 m)
min. erkennbares Objekt	typ. 0.5% der Blendengröße
Reproduzierbarkeit	typ. 0.5% der Blendengröße mit Schwellennachführung (über Kontrollelektronik): typ. 0.1% der Blendengröße
Optisches Filter	Interferenzfilter und Polarisationsfilter
Schwellennachführung	in Verbindung mit SI-CON4, SI-CON34 bzw. SI-CON84 zuschaltbar!
Spannungsversorgung	Sender: +5VDC, Empfänger: +12VDC
Umgebungslicht	bis 5000 Lux (blendenabhängig)
Empfindlichkeitseinstellung (Schaltschwelle)	über Kontrollelektronik (SI-CON...)
Verstärkung (Analogsignal)	über Kontrollelektronik (SI-CON...)
Stromverbrauch	30 mA (Sender), 10 mA (Empfänger)
Blendengröße	empfohlene Kombinationen siehe Tabelle Datenblatt S. 1
Stromsteuereingang (I-CONTROL)	0V ... 5V ; Laserleistung nimmt linear mit Spannungszunahme ab
Analogausgang	0V ... 10V , 100 kHz Analog-Bandbreite
Schutzart	IP67
Betriebstemperaturbereich	-20°C ... +50°C
Lagertemperaturbereich	-20°C ... +85°C
Gehäuse	Aluminium, blau eloxiert
Abmessungen	Sender: 94 mm x 34 mm x 50 mm, Empfänger: 94 mm x 34 mm x 50 mm
Steckerart	Sender: M8 (3-polig), Empfänger: M8 (4-polig)
EMV-Prüfung nach	IEC - 801... 
Linearität	bei Blende 5 mm: 0.3%, bei Blende 10 mm: 1%, bei Blende 25 mm: 2%



Laserwarnhinweis

Die Laser-Sender der A-LAS Serie entsprechen der Laserklasse 2 gemäß EN 60825. Für den Einsatz dieser Lasersender sind daher keine zusätzlichen Schutzmaßnahmen erforderlich.

Die Sender der A-LAS Serie werden mit einem Laserwarnschild geliefert.





Nicht
in den Strahl
blicken
Laser Klasse 2

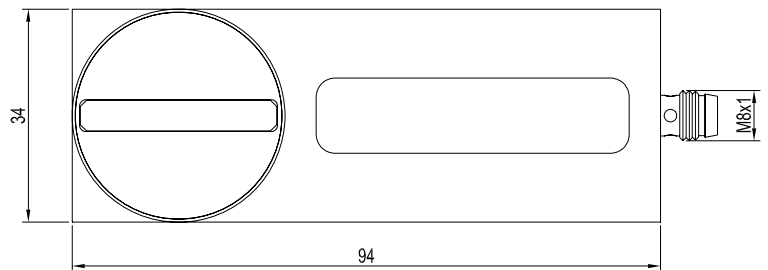
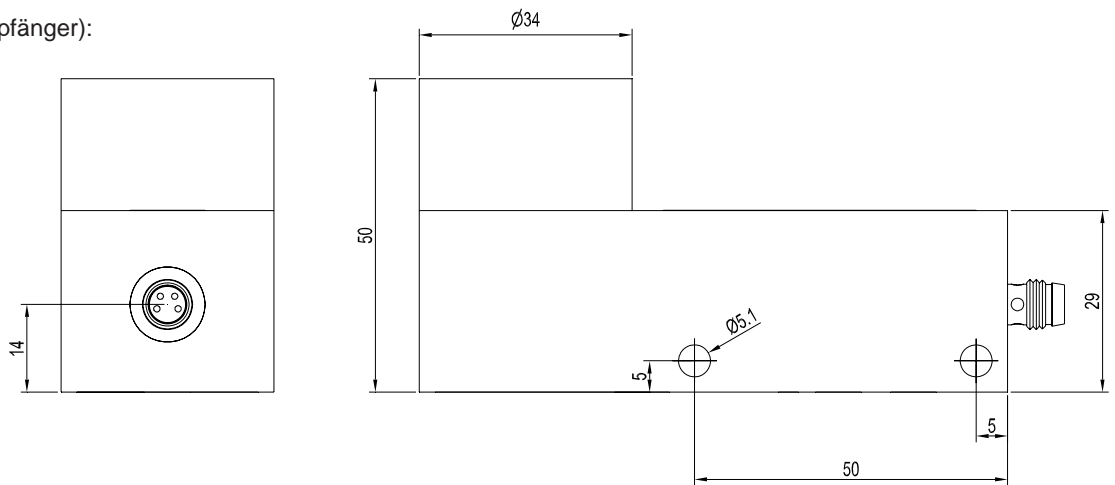

Abmessungen

A-LAS-34/90-...-R (Empfänger):



A-LAS-34/90-...-T (Sender):

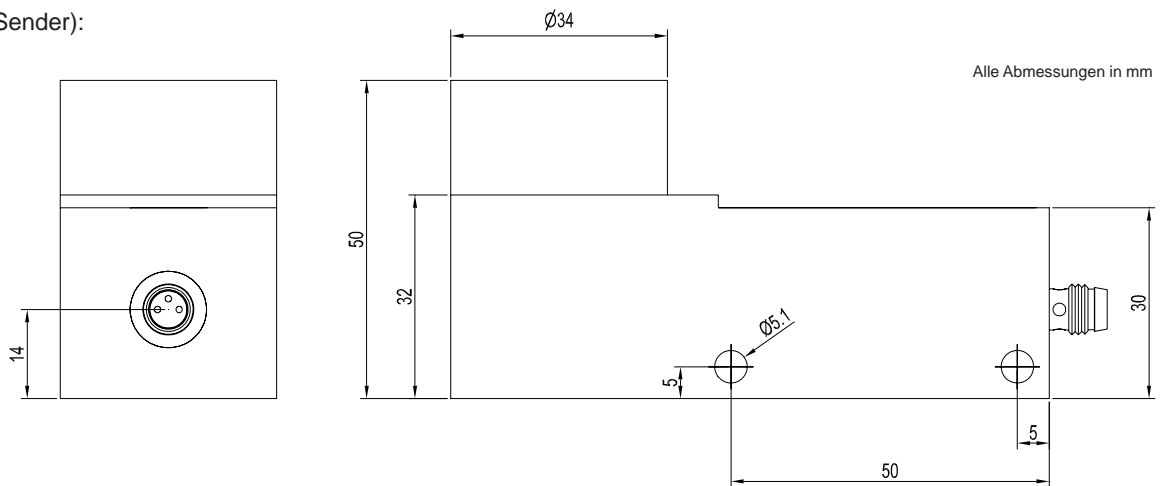

Alle Abmessungen in mm

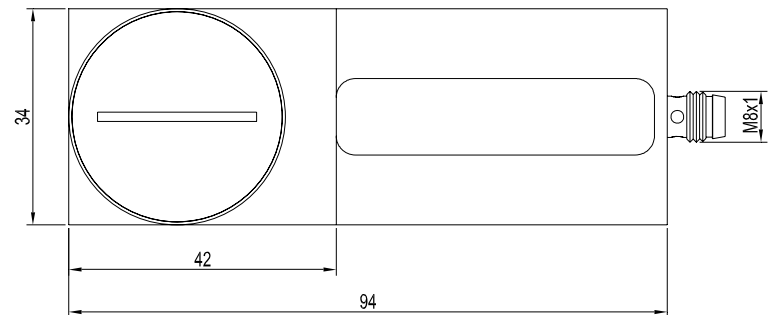



Anschlussbelegung

Empfänger: 4-pol. M8-Stecker

Pin-Nr.: Belegung:

1	+12 VDC
2	GND (0V)
3	SCHIRM
4	ANALOG (0V...+10V)

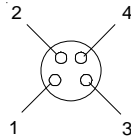

Sender: 3-pol. M8-Stecker

Pin-Nr.: Belegung:

1	+5 VDC
3	GND (0V)
4	I-CONTROL (0V...+5V)

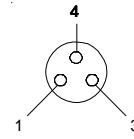

Anschlusskabel:

In Verbindung mit SI-CON4: cab-las4 für Empfänger, cab-las3 für Sender

In Verbindung mit AGL4, AGL4-HS, AGL-DIF, SI-CON11, SI-CON34: cab-las-y-1m (auch in 2m, 3m oder 5m)

In Verbindung mit SI-CON84: cab-las-y-con84-1m (auch in 2m, 3m oder 5m)

In Verbindung mit AGL3 ist kein Anschlusskabel notwendig



Notizen