

FIA Serie

► FIA-A-V

- Hohe Reproduzierbarkeit
- Integrierte Elektronik
- Infraroter Lichtstrahl
- Temperaturkompensiert
- Analogausgang (0 ... +5V)
- Blasluftanschluss
- Kratzfeste Optik
- Schutzart IP67
- Kompaktes, robustes Aluminiumgehäuse
- Optional mit Rundstecker oder Werkzeugstecker



Aufbau

Produktbezeichnung:

FIA-A-V-(Blende)-(Gabelgröße)-(Länge)

FIA-A-V-(Blende)-(Gabelgröße)-P-(Länge) (mit 8-pol. Rundstecker, s.unten)

FIA-A-V-(Blende)-(Gabelgröße)-TPN-(Länge) (mit Werkzeugstecker TPN, s.unten)

Rundblenden d... (Ø mm):

d0.4	d1.0
d0.6	d1.5
d0.8	d2.0

Rechteckblenden Ax B (mm):

0.2 x 0.5	0.5 x 1
0.2 x 1	0.75 x 2
0.3 x 0.8	0.75 x 3
0.3 x 1	1 x 1
0.3 x 1.5	1 x 1.2
0.3 x 3	1 x 2

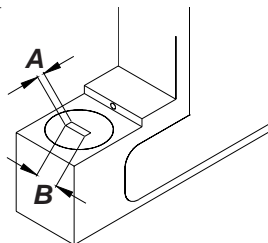

Gabelgrößen: (vgl. auch Abmessungen Seite 3)

- 10/10** (Gabelweite A=10 mm, Gabeltiefe B=10 mm)
- 10/15** (Gabelweite A=10 mm, Gabeltiefe B=15 mm)
- 10/20** (Gabelweite A=10 mm, Gabeltiefe B=20 mm)
- 10/30** (Gabelweite A=10 mm, Gabeltiefe B=30 mm)
- 15/10** (Gabelweite A=15 mm, Gabeltiefe B=10 mm)
- 20/10** (Gabelweite A=20 mm, Gabeltiefe B=10 mm)
- 20/30** (Gabelweite A=20 mm, Gabeltiefe B=30 mm)

Länge:

- 500** (Kabellänge = 500 mm)
- 1000** (Kabellänge = 1000 mm)

Optional mit Rundstecker oder Werkzeugstecker:

- P** (Rundstecker, 8-pol. Typ Binder 712)
- TPN** (Werkzeugstecker "TPN-01" mit 8-pol. Stecker 702)

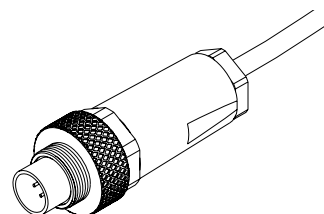
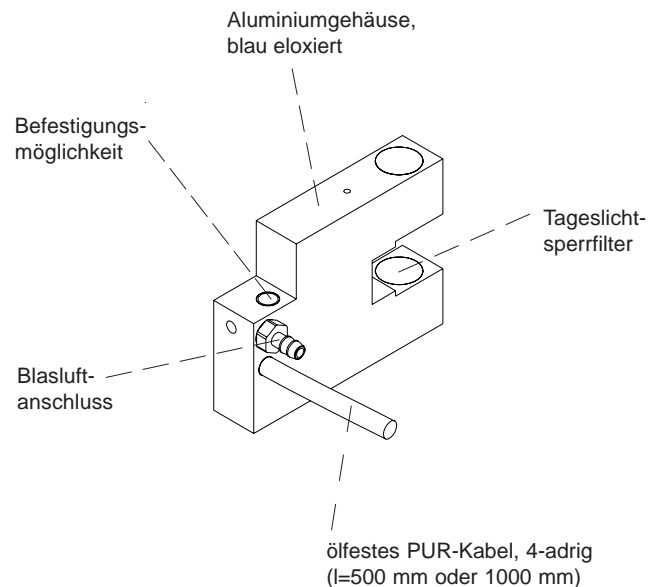

"P"
(Rundstecker, 8-pol.)

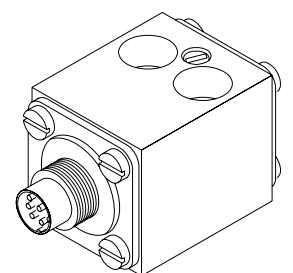

"TPN"
(Werkzeugstecker TPN-01)



Technische Daten

Typ	FIA-A-V-...
Sender	IR-Typ: LED: 905 nm
Reproduzierbarkeit	typ. 0,2% vom Messbereich
Optisches Filter	Tageslichtsperrfilter
Spannungsversorgung	+5VDC
Analogausgang	0V ... +5V
Stromverbrauch	typ. 30 mA
Blendengrößen	Rundblenden (max. Ø 2 mm) bzw. Rechteckblenden (max. 2 mm x 1 mm)
Schutzart	IP67
Betriebstemperaturbereich	-20°C ... +50°C
Lagertemperaturbereich	-20°C ... +85°C
Gehäuse	Aluminium, blau eloxiert
Abmessungen	siehe Seite 3
Kabelart	am Sensorgehäuse integriertes Kabel: 4-adrig, PUR-Mantel, geschirmt, l = 500 mm oder 1000 mm
EMV-Prüfung nach	IEC - 801... 
Schaltfrequenz	typ. 100 kHz



Anschlussbelegung
Kabelbelegung FIA-A-V-...
 (4-adriges Kabel, PUR-Mantel):

Farbe:	Belegung:
braun	+5V
grün	ANALOG (0 ... +5V)
weiß	GND (0V)
gelb	I-CONTROL

Pinbelegung FIA-A-V-...-P
 (8-pol. Rundstecker Binder 712):

Pin:	Belegung:
1	GND (0V)
2	+Ub
3	ANALOG (0 ... +5V)
4	I-Control
5	n.c.
6	n.c.
7	n.c.
8	n.c.

Pinbelegung FIA-A-V-...-TPN
 (8-pol. Rundstecker Binder 702):

Pin:	Belegung:
1	GND (0V)
2	+Ub
3	ANALOG (0 ... +5V)
4	I-Control
5	n.c.
6	n.c.
7	n.c.
8	n.c.

Abmessungen

FIA-A-V-...:

Gabelgröße	Maß A	Maß B
10/10	10 mm	10 mm
10/15	10 mm	15 mm
10/20	10 mm	20 mm
10/30	10 mm	30 mm
15/10	15 mm	10 mm
20/10	20 mm	10 mm
20/30	20 mm	30 mm

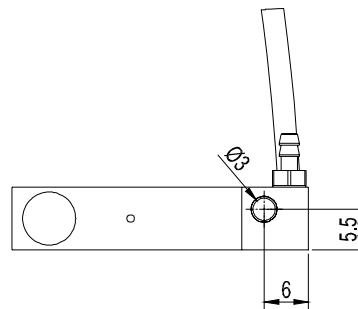
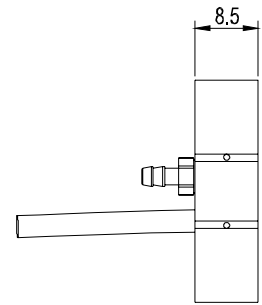
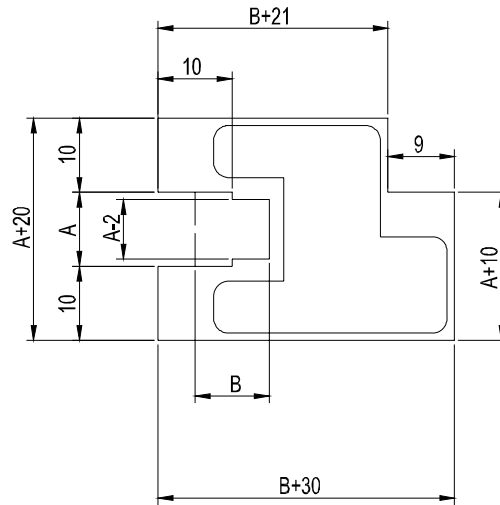

Werkzeugstecker TPN-01:

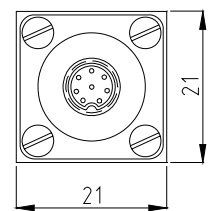
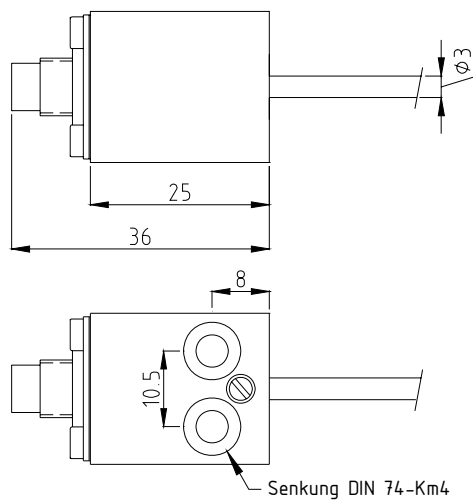
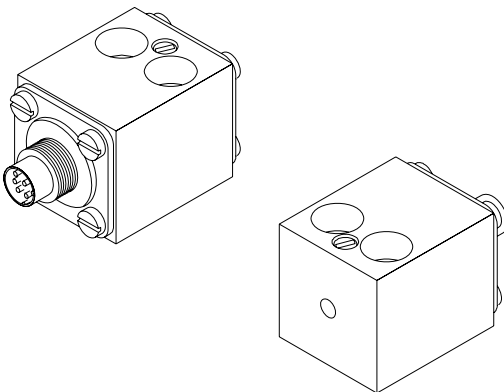

(Alle Abmessungen in mm)



Notizen